

사용설명서

Operating Instruction

使用説明書

MANUEL D'UTILISATION

CR-1055

NO.1 CUCKOO

Mechanical type Electric Rice Cooker/Warmer

CUCKOO
always new

happiness

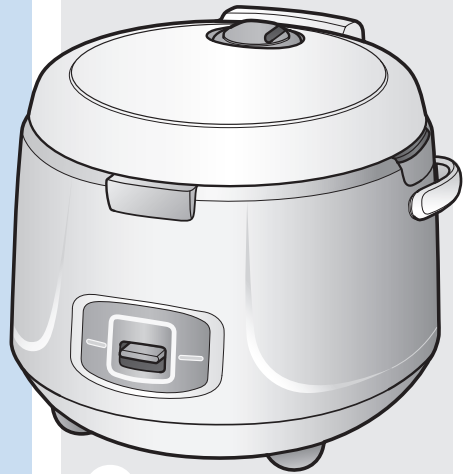

design

love

emotion

CUCKOO ELECTRONICS CO., LTD.

CONTENTS

저희 쿠쿠 전기 밥솥을 구입해 주셔서 대단히 감사 드립니다.

이 설명서를 잘 읽으시고 사용방법에 따라 정확하게 사용하십시오. 그리고 설명서는 보관해 두었다가 필요할 때 보시면 아주 유용합니다.

목 차

한글

Important safeguards	3
제품규격	5
안전상의 경고	6~9
각 부분의 이름	10
제품손질방법	11~12
사용방법	13~14
고장신고 전에 확인하십시오	15

Merci d'avoir choisi l'autocuiseur électrique CUCKOO.

Suivre les instructions avant toute utilisation et garder le manuel pour s'y référer dans le futur.

Sommaire

Français

Important safeguards	3
Spécifications	5
Noms des composants	10
Consignes de sécurité	25~28
Nettoyage et entretien	29~30
Conseils d'utilisation	31~32
Avant de contacter le service	33

Thank you very much for purchasing "CUCKOO" Electric Rice Cooker/Warmer

Read all instructions before use.
Save these instructions for future reference.

Contents

English

Important safeguards	3
Specifications	5
Name of each part	10
Caution for safety	16~19
Cleaning and maintenance	20~21
How to use	22~23
Check before asking for service	24

感谢您选购 CUCKOO 福庫电子的电压力电饭煲

*请您在使用前仔细阅读此说明书，并按照正确方法使用；
阅读后请妥善保管，以备日后查阅。

*说明书中的图片可能与实物有所不同，以实物为准。

目录

Chinese

Important safeguards	3
产品规格	5
部件名称	10
安全警告	34~37
清洁保养方法	38~39
使用方法	40~41
常见故障及处理方法	42

IMPORTANT SAFEGUARDS

When using electrical appliances, basic safety precautions should always be followed, including the following :

- ▶ Read all instructions.
- ▶ Do not touch hot surfaces. Use handles or knobs.
- ▶ To protect against electrical shock do not immerse cord, plugs in water or other liquid.
- ▶ Close supervision is necessary when this appliance is used by or near children.
This appliance is not intended for use by young children or infirm persons without supervision.
Young children should be supervised to ensure that they do not play with the appliance.
- ▶ Unplug from outlet when not in use and before cleaning. Allow to cool before putting on or taking off parts.
- ▶ Do not operate any appliance with a damaged cord or plug, or after the appliance malfunctions, or is dropped or damaged in any manner.
Return appliance to your nearest authorized service facility for examination, repair, or electrical or mechanical adjustment.
- ▶ If the supply cord is damaged, it must be replaced by a special cord or assembly available from the manufacturer or its service agent.
- ▶ The use of accessory attachments not recommended by the appliance manufacturer may cause injuries.
- ▶ Do not use outdoors.
- ▶ Do not let cord hang over edge of table or counter, or touch hot surfaces.
- ▶ Do not place on or near a hot gas or electric burner, on in a heated oven.
- ▶ Extreme caution must be used when moving an appliance containing hot oil or other hot liquids.
- ▶ Always attach plug to appliance first, then plug cord into wall outlet.
To disconnect, turn any control to “off”, then remove plug from wall outlet.
- ▶ Do not use appliance for other than intended use.
- ▶ Do not obstruct the steam vent hole with any articles, e.g.a piece of cloth.
- ▶ Do not place the inner pot directly over flame for cooking.

SAVE THESE INSTRUCTIONS.

PRECAUTION A PRENDRE

Lors de l'utilisation de tout appareil électrique, il est toujours recommandé de prendre certaines précautions, dont les suivantes :

- ▶ Lire toutes les instructions
- ▶ Eviter de toucher aux surfaces chaudes. Toujours utiliser les poignées ou les anses.
- ▶ Afin de prévenir tout risque de choc électrique, ne pas immerger les cordons, les prises électriques ou l'appareil dans l'eau ou tout autre liquide à l'exception du panier.
- ▶ Ne jamais laisser des enfants utiliser l'appareil sans surveillance.
- ▶ Après usage et avant le nettoyage, toujours débrancher l'appareil. Laisser refroidir avant de retirer des pièces ou de les remettre en place.
- ▶ Ne jamais utiliser l'appareil si sa prise électrique ou son cordon est endommagé ou après avoir constaté une défectuosité ou des dommages.
- ▶ Le cas échéant ce câble doit être remplacé par le fabricant, son service après vente ou une personne de qualification similaire afin d'éviter tout danger.
- ▶ L'utilisation d'accessoires non recommandés par le fabricant peut représenter un risque de dommages.
- ▶ Ne pas utiliser l'appareil à l'extérieur.
- ▶ Ne pas laisser le cordon pendre d'une table ou d'un comptoir, ni le mettre en contact avec une surface chaude.
- ▶ Ne pas placer l'appareil sur le dessus ou à proximité d'un appareil de chauffage, ni dans un four chaud.
- ▶ La plus grande prudence est de mise lors du déplacement d'un appareil contenant tout liquide chauffé.
- ▶ Toujours brancher le cordon d'alimentation à l'appareil avant d'en brancher la fiche dans une prise secteur. Avant de débrancher, couper le contact, puis retirer la fiche de la prise secteur.
- ▶ N'utiliser l'appareil qu'aux fins recommandées.
- ▶ Ne pas obstruer l'autocuiseur avec du textile.
- ▶ Ne pas mettre le panier au contact direct d'une flamme.

CONSERVER CE MANUEL

ADDITIONAL SAFEGUARDS

- ▶ Avoid touching hot parts : outer lid, inner pot, inner lid and especially the steam vent hole.
- ▶ Do not switch on when the main body is empty.
- ▶ Make sure that heating plate and the magnetic switch are clean and dry whenever putting the inner pot into the cooker.
- ▶ Do not use sharp instruments to clean the inner pot as these will damage the non-stick coating.
- ▶ A short power-supply cord is to be provided to reduce the risk resulting from becoming entangled in or tripping over a longer cord.
- ▶ Longer detachable power-supply cords or extension cords are available and may be used if care is exercised in their use.
- ▶ This appliance is intended to be used in household and similar applications such as :
 - staff kitchen areas in shops, offices and other working environments;
 - farm houses;
 - by clients in hotels, motels and other residential type environments;
 - bed and breakfast type environments.

SHORT CORD INSTRUCTIONS/SPECIFICATIONS

Note : A. A short power-supply cord (or cord set) is to be provided to reduce the hazards resulting from becoming entangled in or tripping over a longer cord.

B. Longer cord set or extension cords are available and may be used if care is exercised in their use.

C. If a long cord set or extension cord is used.

(1) the marked electrical rating of the cord set or extension cord should be at least as great as the electrical rating of the appliance.

(2) if the appliance is of the grounded type, the extension cord should be a grounding-type three-wire cord, and

(3) the longer cord should be arranged so that it will not drape over the counter top or tabletop where it can be pulled on by children or tripped over accidentally.

CAUTION : During use, the internal parts of the rice cooker and the area around the steam vent are **HOT**.
Keep out of reach of children to avoid possible injury.

제품규격/Specifications/产品规格

모델명 / Model Name / 型号		CR-1055
전원 / Power Supply / 额定电压		AC 120V , 60Hz
소비전력 / Power Consumption / 额定功率 (approx.) W	취사 / Cooking / 煮饭	650W
	보온 / Keeping Warm / 保温	83W
취사용량 / Cooking Capacity / 煮饭容量 L (Cups)	백미 / White Rice	Up to 1.8L(10 Cup)
	현미 / Brown Rice	Up to 1.44L(8 Cup)
코드길이(m) / Power Cord Length(ft) / 电源线长度		1.4m/4.6ft/1.4 米
외형크기 / Dimension / 外形尺寸 cm (in)	폭 / Width	33.5cm
	길이 / Length	36.5cm
	높이 / Height	29.5cm



각 부분의 이름 / 部件名称 / NAME OF EACH PART / NOMS DES COMPOSANTS

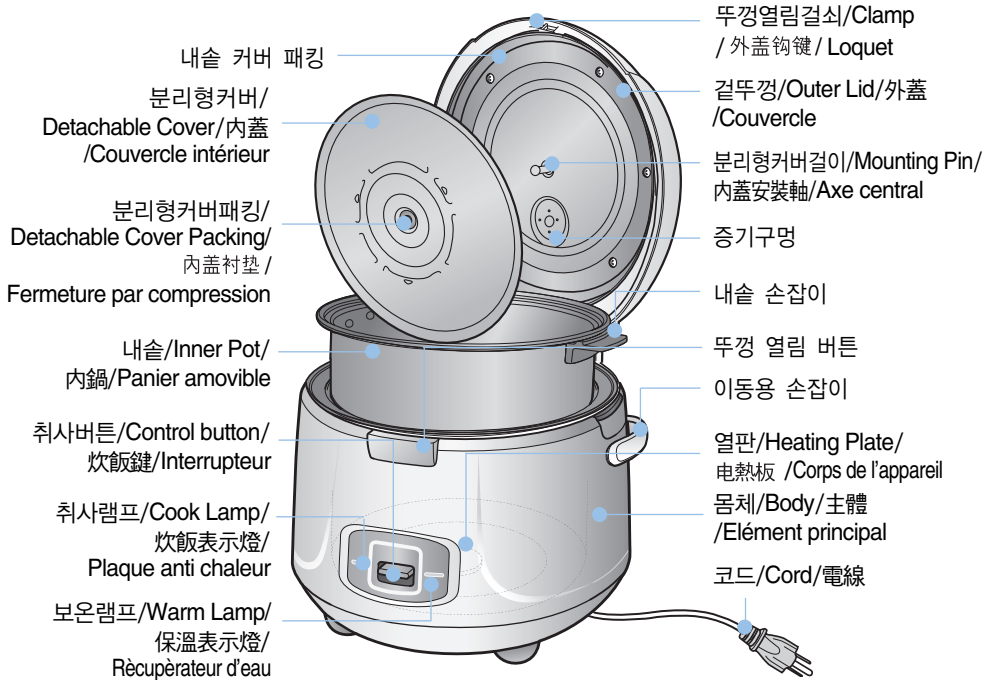

配件 / 부속물 / Accessories / Accessoires



量杯 / 계량컵 /
 Measuring Cup /
 Tasse de mesure
 밥을 지을 때 쌀을 정확히
 조절하여 주십시오.
 (1量杯/1컵/1Cup/1tasse
 = 180ml)



飯勺 / 주걱 /
 Spatula
 / Cuillère à riz

內鍋蓋 / 분리형커버 / Inner Lid / Intérieur du couvercle

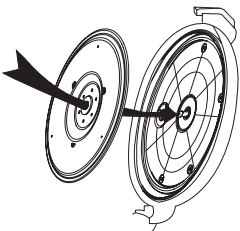

接水盒 / 물받이 / Dew Dish / Récupérateur d'eau

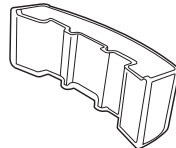

CONSIGNES DE SECURITE



- Ce manuel d'instructions contient des consignes d'utilisation et des précautions d'emploi pour un usage approprié de votre appareil. Il faut impérativement suivre les symboles suivants :

⚠ ATTENTION

Entrainer la mort ou un accident grave



- Ce symbole tient à rappeler ou alerter que dans certaines situations cela peut entrainer des problèmes.
- Merci de lire attentivement la notice et suivre les instructions pour éviter toute situation à risque.

⚠ PRECAUTION D'EMPLO

Entrainer des blessures ou un mauvais fonctionnement



- Ce symbole indique une interdiction.



- Ce symbole indique une instruction

⚠ ATTENTION

⊘ (ne pas)

Ne pas placer l'appareil à proximité d'une source de chaleur, d'eau, d'huile ou dessus un objet lourd.



- entraine un choc électrique, incendie, transformation ou décoloration

Ne pas placer l'appareil dans l'eau, liquide ou flamme.



- entraine un choc électrique ou une incendie

Ne jamais laisser des enfants utiliser l'appareil sans surveillance.



- Cela peut causer des brûlures et des chocs électriques.

Ne pas verser de l'eau à l'extérieur du bac de cuisson



- entraine un choc électrique ou une incendie

Ne pas brancher et débrancher la prise électrique ou cordon d'alimentation.

- entraine une incendie ou un choc électrique.

Ne pas plier, ne pas attacher le cordon d'alimentation

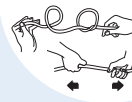

- entraine un choc électrique Ou un court circuit suivi d'une incendie

Eviter tout contact avec le conduit à vapeur.



- Cela peut entrainer des brûlures.

Ne pas ouvrir le haut du Fonctionnent ou immédiatement après L'utilisation



- provoque de graves brûlures



CONSIGNES DE SECURITE

ATTENTION

(ne pas)

Utiliser le courant électrique comme Spécifié, n'utiliser que du 15A.



- peut entraîner un choc électrique ou un incendie

Ne pas utiliser un cordon d'alimentation, prise électrique, ou prise murale endommagée.



- Peut entraîner un choc électrique ou un incendie

Ne pas placer d'autres récipients à l'intérieur De l'appareil.

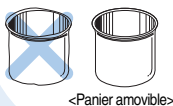

- il se pourrait qu'il atteigne Une température plus élevée et qu'il provoque Des brûlures aux mains ou choc électrique

Ne pas le placer sur une étagère ou une table d'appoint.



- Ne pas mettre le cordon alimentaire entre les meubles pour éviter un risque d'incendie. Vérifier souvent le bon état Du cordon alimentaire et prise électrique

Ne pas utiliser l'autocuiseur sans le panier Amovible.



- peut entraîner choc électrique ou Dysfonctionnement
- Ne pas mettre directement Le riz ou l'eau sans le panier.

Ne jamais vaporiser de l'insecticide ou un produit chimique dans l'autocuiseur



- Risque d'incendie et d'intoxication mortelle

Ne pas démonter ou réparer les pièces de L'appareil soit même.



- peut entraîner un choc électrique Ou un incendie.
- Contacter directement le revendeur

Ne pas mettre en contact avec un objet métallique ou d'un objet étranger dans l'autocuiseur.



- Peut causer un choc électrique ou un incendie

Ne pas changer, étendre ou manipuler le Cordon d'alimentation sans l'avis d'un expert.

- Peut causer un choc électrique ou un incendie.

Ne pas placer l'autocuiseur dans un environnement poussiéreux Ou à côté de substances chimiques (facilement inflammable)

- Peut entraîner des explosions ou un incendie.

Ne pas déplacer le produit en tirant sur la corde Alimentaire.

- Peut entraîner un incendie.

CONSIGNES DE SECURITE



⚠ ATTENTION

! (se rappeler)

Ne pas brancher ou débrancher l'appareil avec

- Les mains mouillées Entraîne un choc électrique

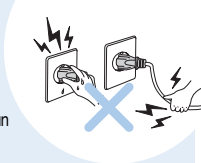

Ne pas mettre à la portée d'un animal domestique

- Entraîne des brûlures, choc électrique, incendie



Enlever tout élément étranger de la prise Electrique ou du cordon d'alimentation avec

- Une serviette propre



Ne pas poser des objets lourds sur le cordon d'alimentation

- Entraîne un choc électrique ou une incendie



Attention de ne pas se faire mal aux mains Lors de l'ouverture du couvercle

- Ne pas laisser Ouvert le couvercle pour éviter des accidents



Enlever tout élément étranger sur le récipient amovible, élément principal

- Entraîne un dysfonctionnement ou une incendie



⚠ ATTENTION

⊘ (ne pas)

Ne pas toucher les parties métalliques de l'autocuiseur Après son utilisation

- Provoque des brûlures.



Ne pas utiliser au-delà de la capacité de l'autocuiseur

- Entraîne un arrêt. Ne pas cuire de la soupe ou du bouillon.



Ne pas recouvrir le couvercle avec un chiffon, une serviette

- Provoquer un dysfonctionnement ou l'arrêt de l'autocuiseur



Débrancher le cordon d'alimentation après son utilisation

- Entraîne choc électrique ou incendie N'utiliser que du AC 220-240 V



De préférence, utiliser la fonction « garde chaud » que pour la Cuisson du riz blanc. Les autres aliments peuvent décolorer lors De la cuisson.

Lors du « garde chaud », rabattre le couvercle Et allumer la fonction.

- Sinon le riz colle sur le panier Amovible

Enlever la cuillère à riz avant la cuisson.

- Cela peut décolorer le riz ou riqued' être collé au riz.



CONSIGNES DE SECURITE

ATTENTION (ne pas)

Ne pas utiliser le panier amovible pour une autre utilisation. Ne pas réchauffer le récipient sur un réchaud.

- Entraîne une déformation du panier Et la dégradation de l'anti adhésif.



Utiliser l'autocuiseur sur une surface plate

- Et stable et éviter que celui-ci tombe Provoque un dysfonctionnement



Ne pas utiliser l'autocuiseur pour d'autres fonctions inadéquates.

- Provoque une mauvaise odeur ou la dégradation du panier amovible.



Ne pas déposer l'autocuiseur par terre ou sur.

- Une surface trop haute. Abime le cordon



Ne pas placer à proximité d'un mur, meuble, objet.

- La vapeur entraîne un changement de couleur ou déformation de l'objet.

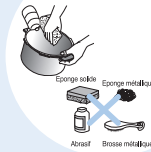

D'alimentation et peut entraîner un dysfonctionnement

- Ne pas faire tomber l'autocuiseur. Entraîne un dysfonctionnement



Contactez le service après vente si le panier Amovible est s'est abimé. Le film anti adhésif Peut partir avec le temps. Ne pas utiliser.

- D'éponge métallique, de brosse pour le lavage.

ATTENTION (SE RAPPELER)

Contactez le revendeur pour service après vente pour tout anomalie (odeur, fumée...) Débrancher la prise de courant et contactez le revendeur



Au cas où l'interrupteur ne marche pas avant ou après l'utilisation, contactez le revendeur.



Débrancher la prise en cas de non utilisation de l'autocuiseur.

- Provoque un électrochoc ou une incendie.

Bien nettoyer le corps de l'autocuiseur après L'utilisation

- pour éviter les odeurs et dégradations



Ne pas enlever la plaque anti chaleur

- Si celui-ci est endommagé, arrêter l'utilisation Et appeler contacter le revendeur.

Attendre le refroidissement des parties à nettoyer

- pour éviter des brûlures

Garder toujours la plaque anti chaleur à l'abri d'éléments Etrangers.

Il n'est pas nécessaire de débrancher le cordon

- Alimentaire au corps de l'appareil, il suffit de débrancher la prise électrique au courant.

NETTOYAGE ET ENTRETIEN



- Si l'appareil n'a pas été bien nettoyé, une odeur désagréable peut se dégager lorsque le riz est gardé au chaud. Nettoyer fréquemment le couvercle.
- (Avant de nettoyer l'autocuiseur, débrancher l'appareil et attendre que l'élément principal refroidisse.)
- Essuyer l'élément principal et le couvercle avec un torchon sec. Ne pas utiliser de benzène ou de diluant.
- L'eau de cuisson du riz restant sur le couvercle intérieur ou dans le panier amovible peut former une pellicule d'amidon, mais cela ne présente pas de danger.

Panier amovible



Essuyer les résidus et l'humidité se trouvant à l'extérieur et au fond du panier amovible. L'utilisation d'une éponge rugueuse, d'une brosse ou d'un abrasif peut endommager le revêtement. Utiliser un produit d'entretien neutre avec une éponge ou un torchon doux.

Couvercle intérieur

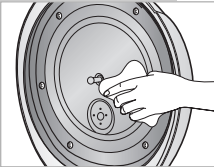

S'il reste de l'eau sur le couvercle intérieur, l'essuyer avec un torchon sec. Les bords du couvercle étant en métal, les nettoyer avec soin.

Élément principal

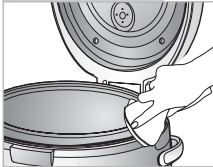

L'eau de cuisson du riz tombe dans le récupérateur d'eau. Après la cuisson, le nettoyer avec un torchon sec.

Corps de l'appareil



Si des résidus sont collés au capteur de température, les retirer en évitant d'endommager la plaque métallique. Essuyer les résidus et l'humidité se trouvant sur la plaque chauffante.

- ※ Précautions à prendre pour le nettoyage du panier amovible
Retirer les couverts pointus (fourchette, cuillère, etc.) pouvant se trouver dans le panier avant de le nettoyer.
- Ils pourraient endommager le revêtement du panier.

Comment détacher/attacher le couvercle détachable

1 Comment détacher le couvercle détachable.

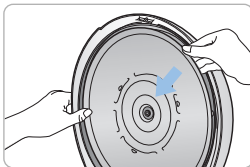

- ▶ Tirer délicatement sur le couvercle détachable.
- ▶ Avec l'autre main, pousser le levier du couvercle détachable vers le haut et tirer délicatement sur le couvercle détachable. Alors il sera détaché.

※ Ne pas tirer sur l'anneau en caoutchouc du couvercle.

2 Comment attacher le couvercle détachable.

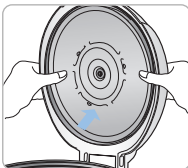
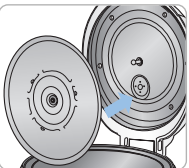

- ▶ Presser délicatement le couvercle détachable contre le couvercle pour le rattacher, comme le montre l'image.

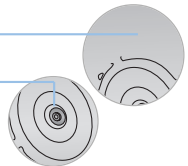
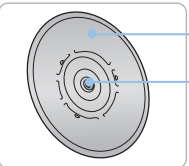



NETTOYAGE ET ENTRETIEN

Comment entretenir le panier amovible

L'intérieur du produit est enduit d'un revêtement antiadhésif à base de fluorocarbure pour que le riz ne colle pas au panier.

- Utiliser la cuillère à riz.
- Ne pas utiliser de cuillères ou d'ustensiles métalliques dans cet appareil.
- Ne pas utiliser de benzène, de diluant, etc.
- Si des assaisonnements ont été utilisés pendant la cuisson, nettoyer l'appareil immédiatement après usage.
- Des tâches peuvent rester pendant l'utilisation, mais cela n'a pas d'effet sur la santé.

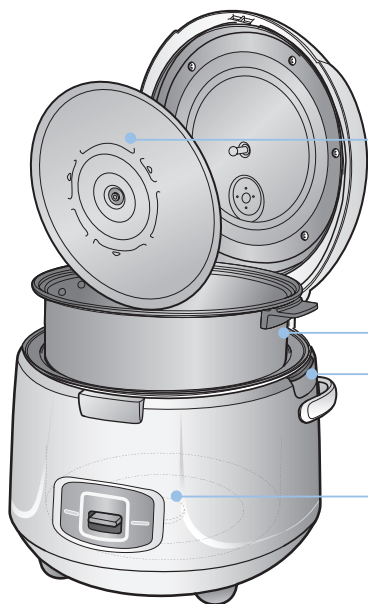

Avant le nettoyage, retirer le couvercle détachable.

Avant de ranger l'appareil ou de l'utiliser pour cuire ou réchauffer du riz, essuyer l'humidité se trouvant sur la face externe du panier. Cela peut entraîner un changement de couleur du revêtement.

Après la cuisson, essuyer l'eau avec un chiffon humide pour éviter les odeurs désagréables.

Si des résidus se trouvent sur le capteur de température, les retirer délicatement sans humidifier la plaque métallique.

Essuyer fréquemment le corps de l'autocuiseur avec une serviette.

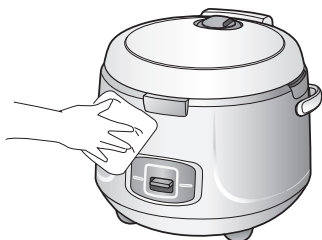

Nettoyer le couvercle intérieur et accessoires et essuyer avec une serviette.

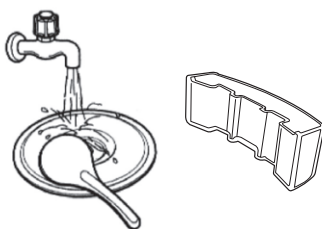



1 Mesurer la quantité de riz à l'aide de la tasse de mesure fourni.

- Une tasse remplie de riz équivaut à 180ml soit une portions pour adultes.

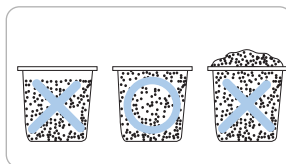

2 Rincer le riz dans un récipient autre que le panier amovible.

- Comment rincer

- ① Utiliser les bols à riz pour le rinçage du riz, ne pas utiliser le panier amovible. (Cela provoquerait des rayures endommageant Le film anti-adhésif)
- ② Nettoyer le riz jusqu'à ce que l'eau soit claire.
- ③ Pour un meilleur goût, attendre 30 minutes avant de le placer dans le panier amovible.



3 Verser la quantité d'eau nécessaire

- Les graduations sur le panier amovible servent à voir la quantité d'eau requise. Pour 6 portions de riz, il faut mettre 6 tasses de riz lavé dans le panier amovible et rajouter de l'eau jusqu'à ce qu'elle atteigne le niveau 6. L'eau peut être rajouté petit à petit et de préférence à l'aide d'un support stable pour éviter les éclaboussures.
- Niveau d'eau variable : Pour un riz de texture moelleuse, mettre plus d'eau que le niveau recommandé. Pour un riz de texture sèche, mettre moins d'eau que le niveau recommandé.

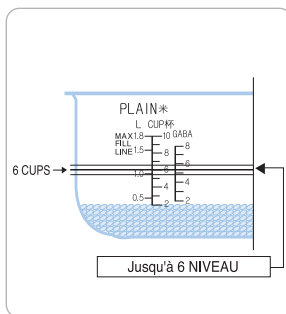

► ATTENTION

- Si le riz et l'eau n'ont pas été mesurés préalablement, le riz ne sera pas cuit dans les conditions souhaitées. Si la quantité de riz excède le niveau de riz conseillé sur le panier amovible, lors de la cuisson riz ne sera pas assez cuit.



CONSEILS D'UTILISATION

Entretien de l'autocuiseur

- 4 Mettre le panier amovible et fermer doucement.



- 5 Brancher la prise électrique et appuyer sur l'interrupteur.

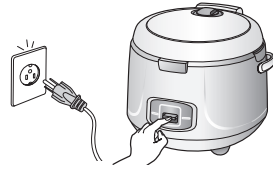

- 6 Après la cuisson, l'autocuiseur passe au mode vapeur automatiquement.
(Merci de laisser fermer pendant 15~20 minutes après la cuisson pour une meilleure saveur.)



- 7 Avant la dégustation, garder 15/20 minutes au chaud. Garder le couvercle fermé avec le riz au chaud.



REMARQUES

- Si l'autocuiseur dégage une mauvaise odeur :
 - Mettre de l'eau dans le panier amovible jusqu'au niveau 10 portions
 - Refermer le couvercle et appuyer sur l'interrupteur COOK
 - Laisser bouillir pendant 10 minutes jusqu'à ce que la lumière WARMs'allume
 - Quand l'eau refroidit, enlever doucement le panier amovible et le couvercle intérieur pour le laver.
- Lorsque l'autocuiseur est ouvert, des corps étrangers peuvent rentrer dans le panier amovible. Bien le relaver avant toute utilisation
- Si le couvercle intérieur n'est pas attaché, des résidus peuvent s'installer dans le couvercle
- NE JAMAIS utiliser le panier amovible pour une autre utilisation que la cuisson de riz.
- Le riz peut être bruni lors de la cuisson, Cela produit une texture et un goût unique au riz.
- Lors du garde chaud, le bruit du « click » veut dire que le thermomètre intégré à l'autocuiseur marche convenablement.
- L'autocuiseur a été conçu pour que lorsque qu'il est branché à une prise murale, la lumière s'allume même si le panier amovible n'est pas à l'intérieur. (Si l'autocuiseur n'est pas utilisé il faut débrancher le cordon alimentaire à la prise murale)

AVANT DE CONTACTER LE SERVICE

▼ Si l'autocuiseur n'a pas été utilisé tel qu'il devrait être, suivant le mode d'emploi, et que vous rencontrez des problèmes Lors de la cuisson du riz, reportez vous au tableau ci

Symptôme	Points de contrôle	A faire
Du liquide déborde de l'autocuiseur	<ul style="list-style-type: none"> • Les volumes de riz et d'eau sont corrects ? • Le couvercle intérieur a été bien attaché ? 	<ul style="list-style-type: none"> • ouvrir le couvercle et enlever le surplus d'eau • bien attaché le couvercle intérieur
Le riz cuisiné est : <ul style="list-style-type: none"> • Trop mou • A demi cuit • Trop sec 	<ul style="list-style-type: none"> • Le couvercle a été fermé correctement? • Un corps étranger sur la plaque de cuisson? • l'eau a été rajouté suffisamment? 	<ul style="list-style-type: none"> • Refermer correctement • Enlever le corps étranger • Revoir avec la tasse à mesure Le niveau d'eau à verser
Le riz est brûlé et colle Sur le panier amovible	<ul style="list-style-type: none"> • Le riz a été bien nettoyé? • Un corps étranger sur la plaque de cuisson? • Le panier amovible a bien été positionné? • Les volumes de riz et d'eau sont corrects? 	<ul style="list-style-type: none"> • Rincer jusqu'à que l'eau soit claire. • Enlever le corps étranger. • Vérifier et bien le remettre. • Rajouter le niveau d'eau adéquat.
Le riz jauni ou dégage Une forte odeur	<ul style="list-style-type: none"> • Le couvercle est fermé correctement? • Le niveau de riz est trop bas? • Le riz n'a pas été bien mouillé? 	<ul style="list-style-type: none"> • Refermer correctement • Rassembler le riz au centre du panier • Toujours rincer le riz avant la cuisson

MEMO



CUCKOO ELECTRIC RICE COOKER/WARMER LIMITED WARRANTY

KEY Company, P&K USA TRADING CORP and Cuckoo Trading Canada will repair at its option replace, without charge, your product which proves to be defective in material or workmanship under normal use, during the warranty period listed below from the date of original purchase. This warranty is good only to the original purchaser of the product during the warranty period. P&K USA TRADING CORP. covers the east and the central districts, KEY Company covers the west and the central districts, Cuckoo Trading Canada covers the whole Canada.

MODEL#	#LABOR	PARTS	WARRANTY PERIOD HOW SERVICE IS HANDLED
CR-1055	1YEAR	1YEAR	The East and the Central Districts Call : 718 888 9144 Address : 129-04 14th Avenue College Point, NY 11356, USA The West and the Central Districts. Call : 323 780 8808 Address : 1137 E. 1st Street, L.A, CA 90033, USA Canada (TORONTO) Call : 905 707 8224 Address : #D8-7398 Yonge Street Thornhill Ontario Canada L4J 8J2 Canada (VANCOUVER) Call : 604 540 1004 Address : 945 Lougheed Hwy Coquitlam BC Canada V3K 3T4

No other express warranty is applicable to this product. **THE DURATION OF ANY IMPLIED WARRANTIES, INCLUDING THE IMPLIED WARRANTY OF MERCHANTABILITY, IS LIMITED TO THE DURATION OF THE EXPRESS WARRANTY HEREIN. CUCKOO ELECTRONICS CO.,LTD, SHALL NOT BE LIABLE FOR THE LOSS, THE USE OF THE PRODUCT, INCONVENIENCE, LOSS OR ANY OTHER DAMAGES, DIRECT OR CONSEQUENTIAL, ARISING OUT OF THE USE OF, OR INABILITY TO USE, THIS PRODUCT OR FOR ANY BREACH OF ANY EXPRESS OR IMPLIED WARRANTY, INCLUDING THE IMPLIED WARRANTY OF MERCHANTABILITY APPLICABLE TO THIS PRODUCT.**

Some states do not allow the exclusion or limitation of incidental or consequential damages or limitations on how long an implied warranty lasts : so these limitations or exclusions may apply to you. This warranty gives you specific legal rights and you may also have other rights which vary from state to state.

THE ABOVE WARRANTY DOES NOT APPLY IN THESE CASES:

- * To damages problems which result from delivery or improper installation.
- * To damages problems which result from misuse, abuse, accident, alteration, or incorrect electrical current or voltage.
- * To serve call which do not involve defective workmanship or material and explaining the operation of the unit.

Therefore, these costs are paid by the consumer. Customer assistance numbers :

To Prove warranty Coverage : ► **Retain your Sales Receipt to prove date of purchase**
► **Copy of your Sales Receipt must submitted at the time warranty service is provided.**

To Obtain Product, Customer, or Service Assistance and Nearest Authorized service center, Parts Distributor or Sales Dealer:

The East and the Central Districts
Call : 718 888 9144
Address :129-04 14th Avenue
College Point, NY 11356, USA

The West and the Central Districts.
Call : 323 780 8808
Address : 1137 E. 1st Street, L.A,
CA 90033, USA

Canada (Toronto)
Call : 905 707 8224
Address : #D8-7398 Yonge Street
Thornhill Ontario Canada
L4J 8J2

Canada (Vancouver)
Call : 604 540 1004
Address : 103-4501 North Road
Burnaby BC Canada
V3R 4R7